

Sie haben ein Hardtop von Road Ranger aus Glasfaser-verstärktem Kunststoff erhalten, dass mit großer Sorgfalt hergestellt wurde.

Auch beste Materialien benötigen eine bestimmte Pflege, die Sie bei diesem Produkt anwenden sollten.

Durch die starke Verschmutzung und die hohen Umwelteinflüsse sind alle Bauteile extrem beansprucht und einer besonderen Alterung ausgesetzt, die durch eine entsprechende Pflege beeinflusst werden kann.

Je öfter Sie diese Pflegehinweise anwenden, desto Langlebiger bleibt Ihr Produkt:

- Reinigen Sie das Hardtop regelmäßig mit klarem Wasser. Streusalze, Teerreststoffe, und sonstige Verunreinigungen können der Kunststoffoberfläche schaden.
- Verwenden Sie keine Reinigungsmittel oder Polituren die den Kunststoff oder die Lackierte Oberfläche angreifen können - Versiegeln Sie Ihren Lack regelmäßig mit Wachs.
- Lackierte Oberflächen können nach einer entsprechenden Nutzungszeit Gebrauchsspuren aufzeigen.
- Lackschutzfolien regelmäßig auf ihren Zustand kontrollieren!
- Alle Gummidichtungen und Klemmkeder sollten in den kalten Jahreszeiten mit handelsüblichen Mitteln gegen Vereisen geschützt werden.
- Das Schloss ist monatlich mit einem handelsüblichen Pflegespray zu behandeln.
- Die mechanischen Bauteile aus Aluminium und Edelstahl sollten regelmäßig mit einem handelsüblichen Pflegespray abgerieben werden um die natürliche Kontaktoxidation zu verhindern.

Die Befestigungsklammern bitte regelmäßig auf korrekten Sitz und Festigkeit überprüfen!

ROAD RANGER®

Hardtops aus glasfaserverstärktem Kunststoff besitzen eine hohe Formfestigkeit mit einer sehr harten äußeren Oberfläche, die durch eine Lackschicht veredelt wird.

In ungünstigen Fällen können mechanische Beanspruchungen wie Schläge und Stöße oder auch Verschränkungen zu Haarrissen in der Gealcoat - Oberfläche führen, welche die Fahrzeugladerfläche, des Materials aber nicht beeinflussen. Aufgrund der Bauart des Pick-ups und des Hardtops kann es bei der Nutzung zu zusätzlichen Fahrgeräuschen und Gebrauchsspuren an den Auflagepunkten des Hardtops und der Fahrzeugladerfläche, sowie zu unüblichen Produktspannungen kommen.

Empfehlungen:

- Achten Sie darauf Ihre Ladung gut zu sichern, damit sie nicht an die Wände Ihres Hardtops schlagen kann.
- Die Hardtopschale ist immer mit zwei Personen parallel abzunehmen oder aufzusetzen um Verspannungen zu vermeiden.
- Die externe Lagerung des Hardtops darf nur spannungsfrei erfolgen, da sonst Oberflächenschäden auftreten können.
- Bei Wiedermontage des Hardtops ist entsprechend der Montageanleitung vorzugehen.

Sollte eine Beschädigungen an der Oberfläche entstanden sein, können Sie diese mit entsprechendem Glasfaserspachtel wieder reparieren. Fragen Sie Ihren Händler oder Lackwerkstatt, die Ihnen gerne weiter helfen.

Oben genannte Beschädigungen können aus zuvor genannten Gründen nicht als Sachmangel von Road Ranger bearbeitet werden.

Sollten Sie Fragen zu Ihrem Produkt haben, stehen wir Ihnen während unserer Geschäftszeiten gerne zur Verfügung.

ROAD RANGER®

IM-SV-098-16-W_A

1.

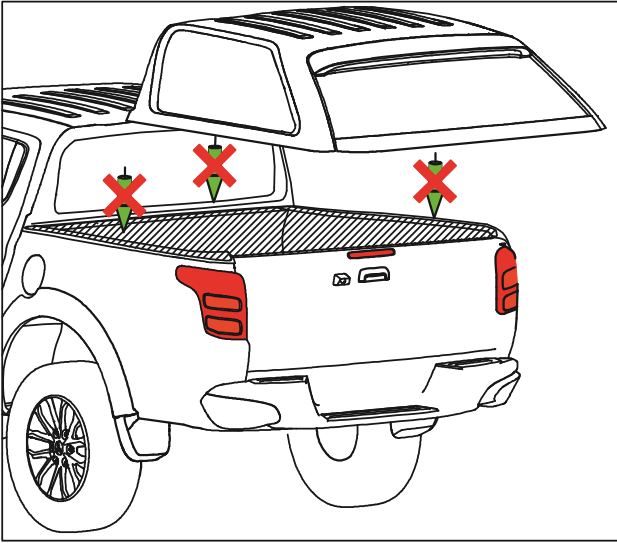

Bitte das Hardtop auf der Überkante Ladewanne nicht montieren!!!

Don't install on over rail bedliner!!!

Nie montować na wannie nadburtowej!!!

2.

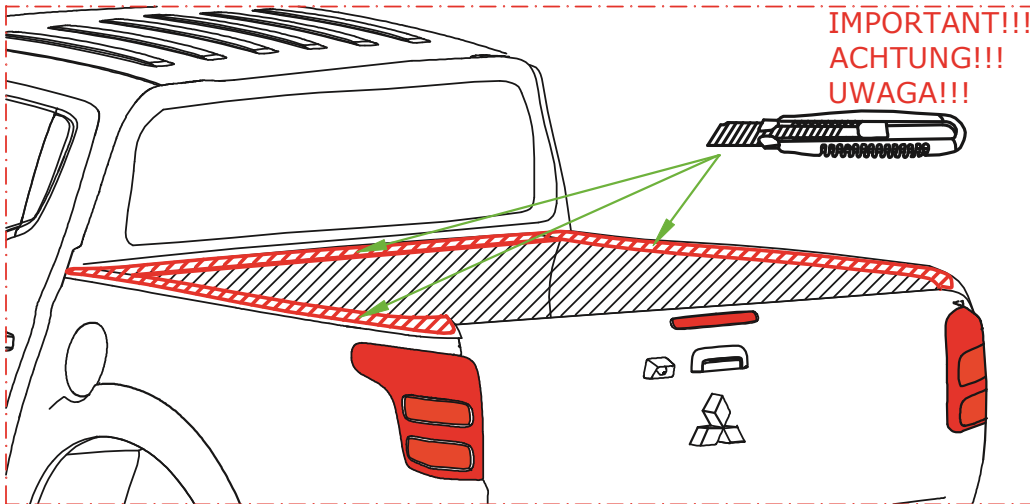

3.

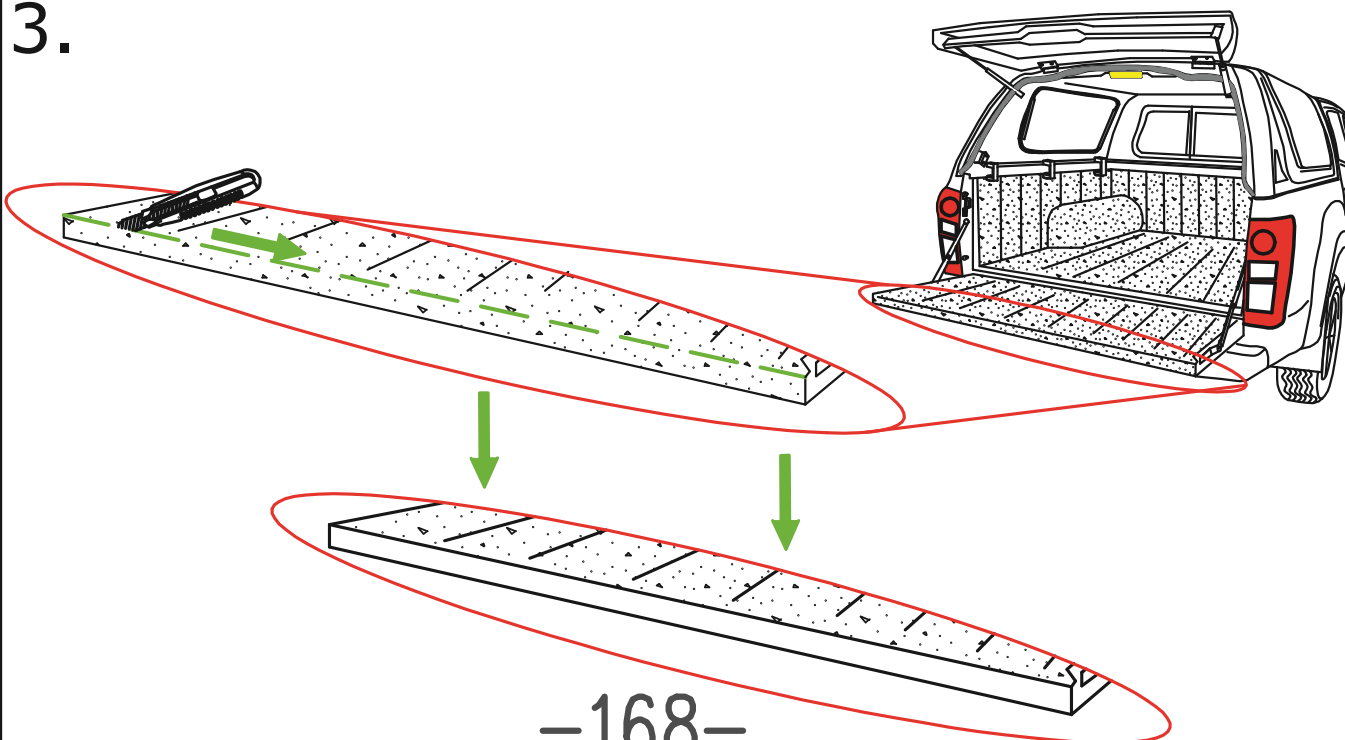

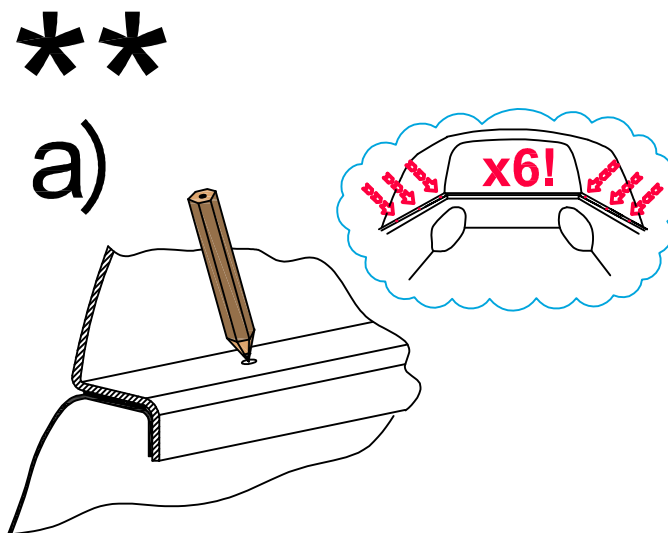
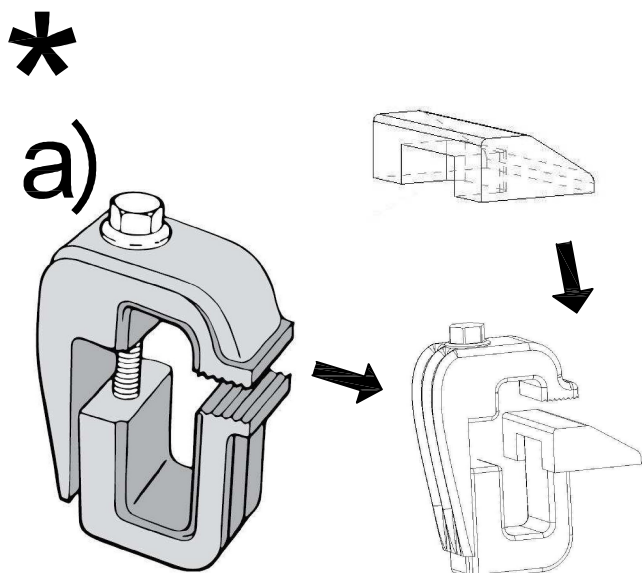
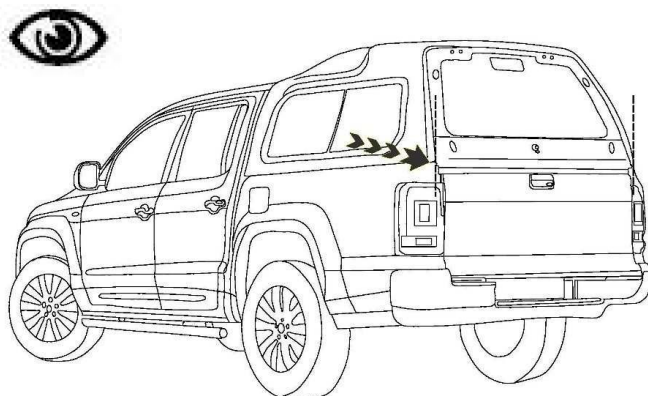
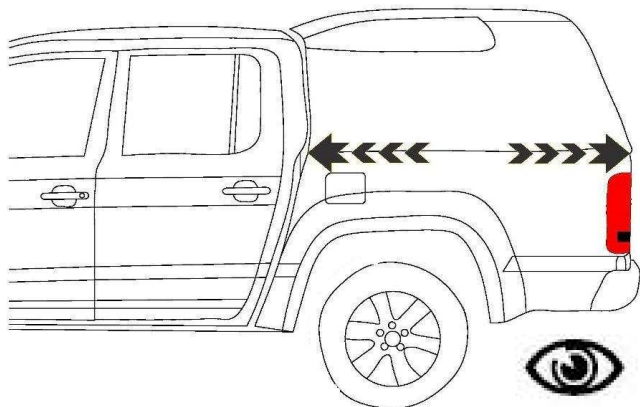
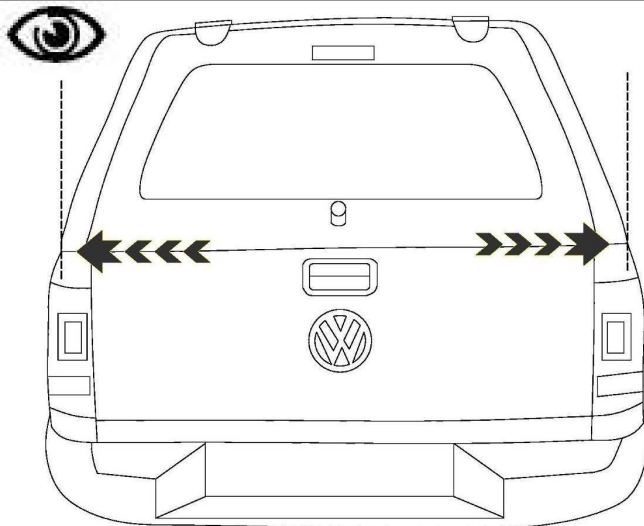
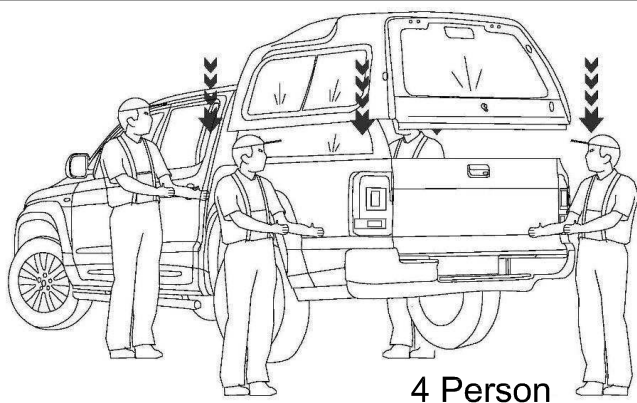
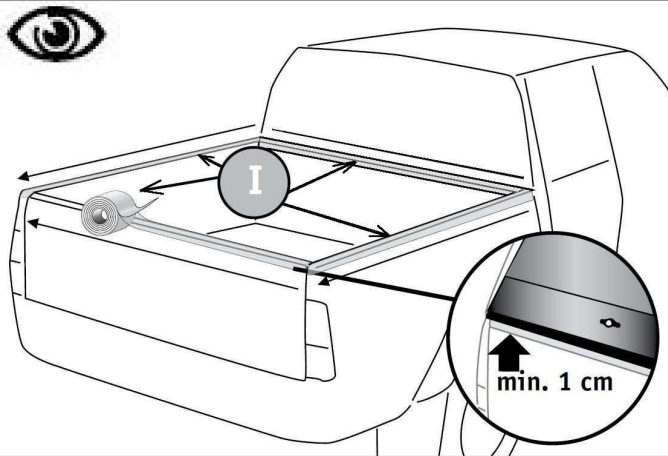
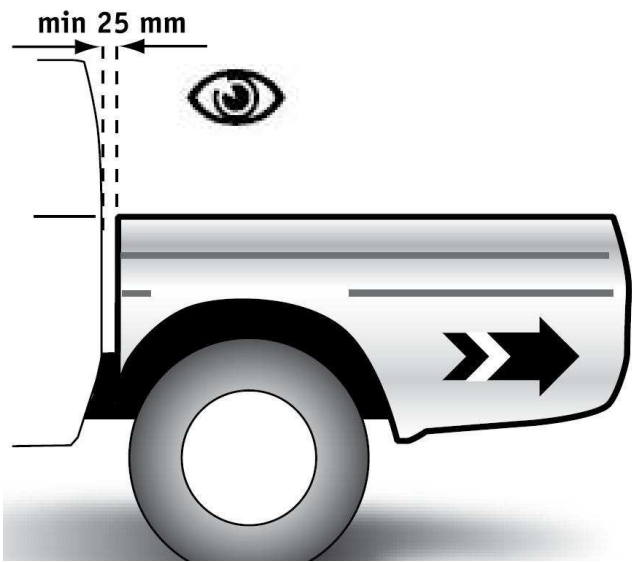

Montageanleitung >> Инструкция по установке >>

Installation instruction >> Instrucciones de montaje >> Istruzioni di montaggio >> Montageanvising >> Instruções de Montagem

Montageanleitung >> Инструкция по установке >> >

Installation instruction >> Instrucciones de montaje >> Instruzioni di montaggio >> Montageanvising >> Instruções de Montagem

4

b)

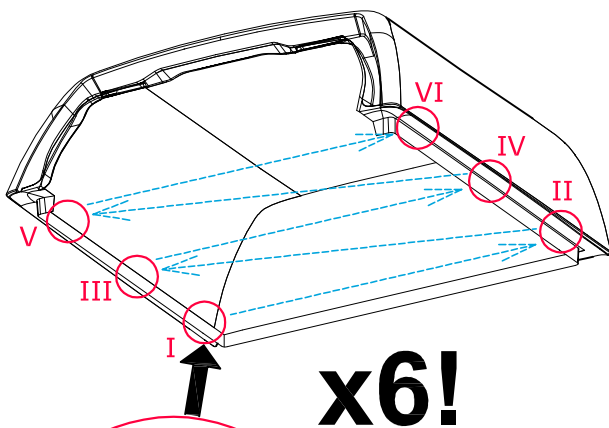
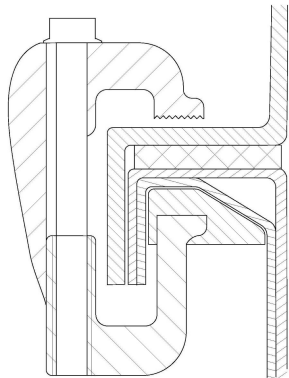

x6!



b)

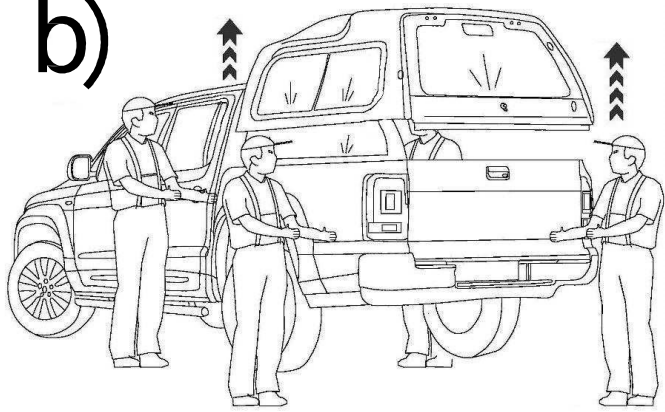

c)

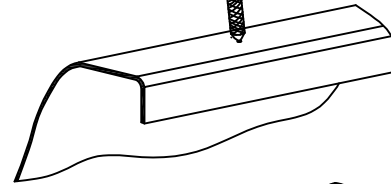
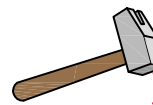
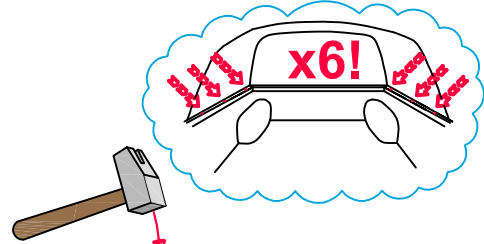

x6!

d)

Ø10

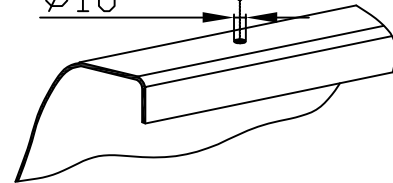

x6!

e)

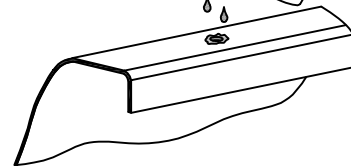

x6!

f)



VW Amarok RH 03 BASIC

- 1. VIOLETT
- 2. SCHWARZ
- 3. ROT
- 4. SCHWARZ-BLAU
- 5. BRAUN
- 6. SCHWARZ-ROT

Innenleuchte
/ Interior light

Brennsleuchte
/ 3rd Brake Light

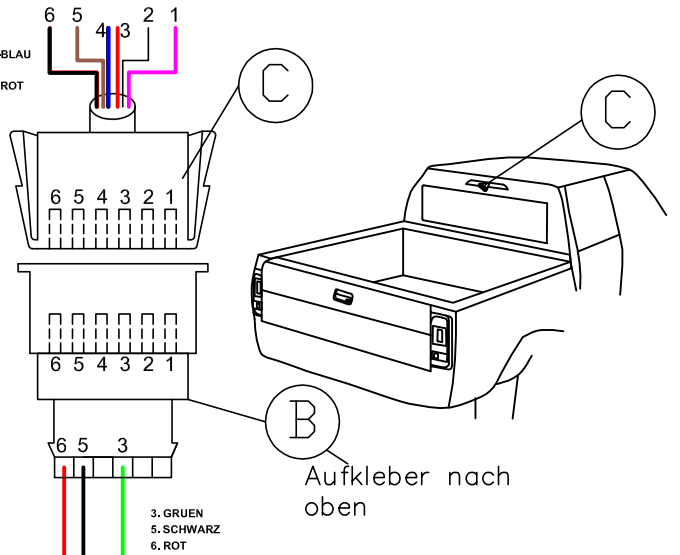
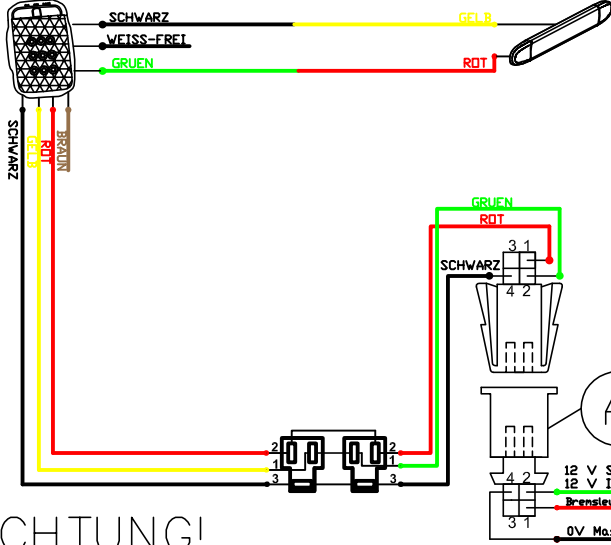

ACHTUNG!

Bitte erst die Klemme vom Batterie
abschalten!

ROAD RANGER®

INS 57RB IM-SV-007-11-W/IC

ROAD RANGER®

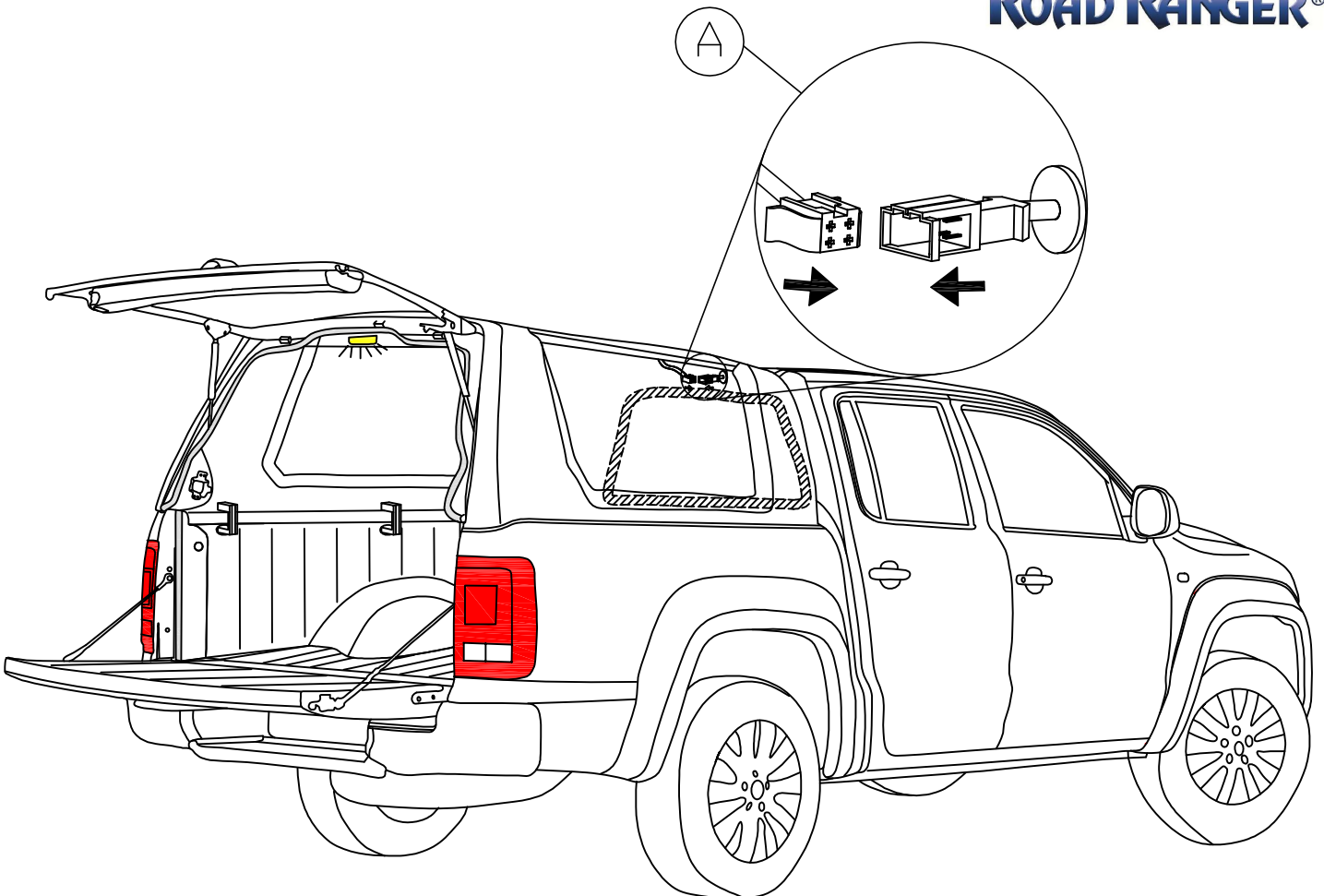

INS 57RB IM-SV-007-11-W/IC

ROAD RANGER®

IM-SV-008-11-W/D

VW DC RH 03

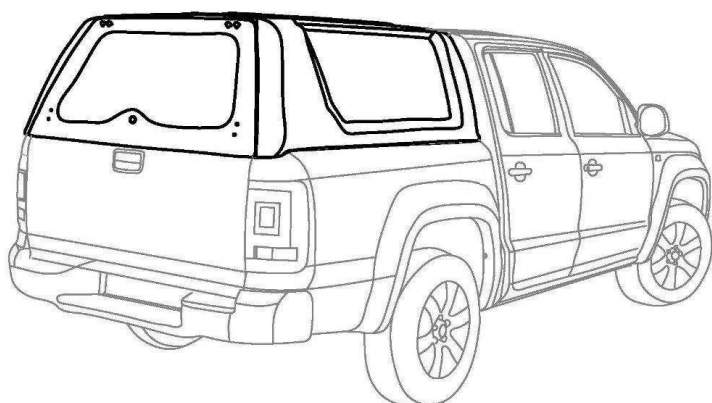

60200
60210
60220
60201
60211
60221

VW DC BP

60100
60110
60120
60130
60140
60150
60131
60141
60151

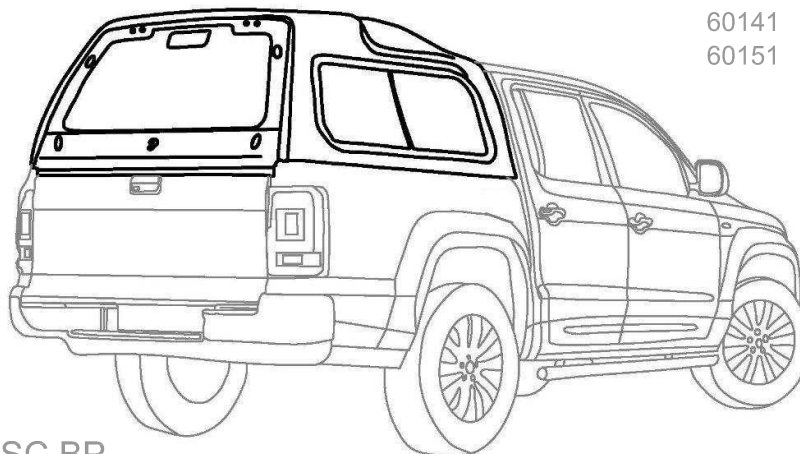

VW SC BP

62100
62120
62101
62121

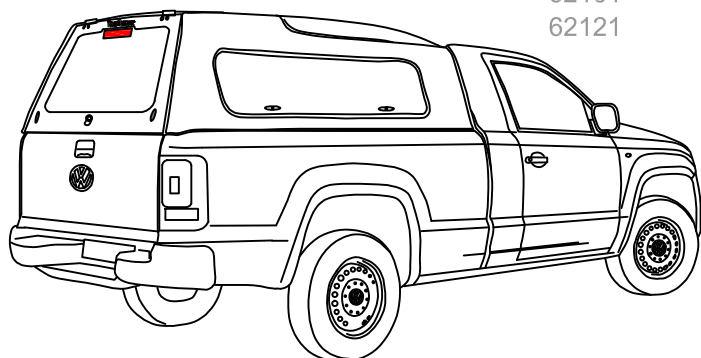

Prosimy zapoznać się z instrukcją przed rozpoczęciem montażu nadbudowy. Gwarancja zostanie uznana tylko wtedy, gdy montaż zostanie wykonany przez autoryzowanego dealera VW Samochody Użytkowe.

Jakakolwiek zmiana wyglądu instrukcji, ilustracji lub tekstu zabroniona.

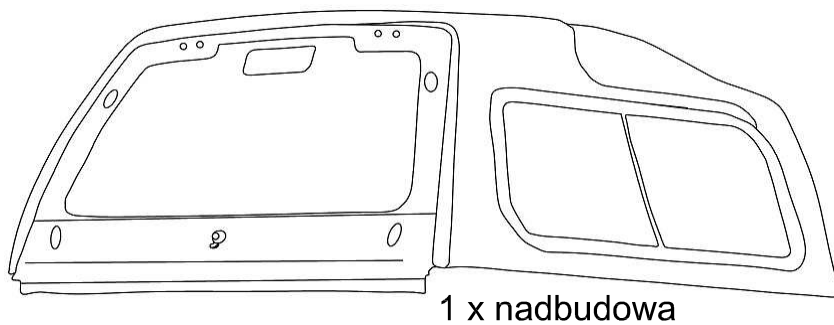

wersja KOMFORT

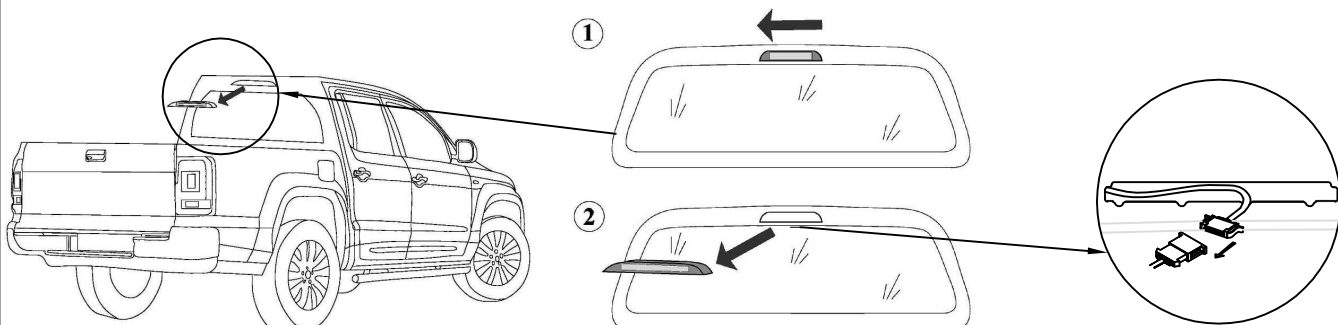
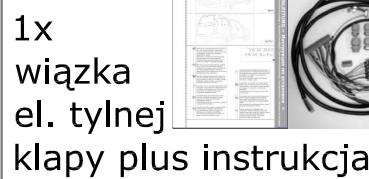
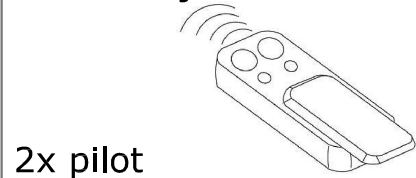

Zdemontowanie lampki STOP w pojeździe (1 krok - przesunąć lampkę w lewo; 2 krok - pociągnąć lampkę do siebie i odłączyć wtyczkę lampki)

Instalacja zaślepki lampki STOP-u

1. Wtyk zaślepki wpiąć w miejsce wtyku zdemontowanej wcześniej lampki.

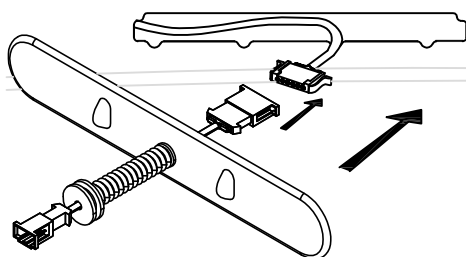

2. Zaczepić górną krawędź zaślepki w otworze karoserii i docisnąć dolną krawędź do powierzchni karoserii.



3. Przesunąć zaślepkę w prawo, aż zabezpieczenie wskoczy na swoje miejsce.

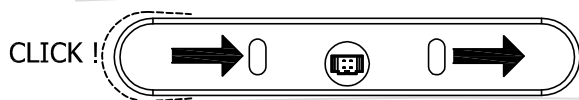

Demontaż zaślepki lampki STOP-u

1. Delikatnie podważyć (miękkim klinem) zaślepkę z lewej strony, jednocześnie przesuwając ją w lewo.



2. Przycisnąć prawą stronę zaślepki i zdemontować zaślepkę.



3. Odłączyć wtyczkę zaślepki.

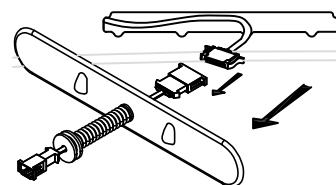

min 25 mm

Skontrolować położenie skrzyni ładunkowej względem kabiny samochodu. Jeśli jest prawidłowe przystąpić do dalszego montażu.

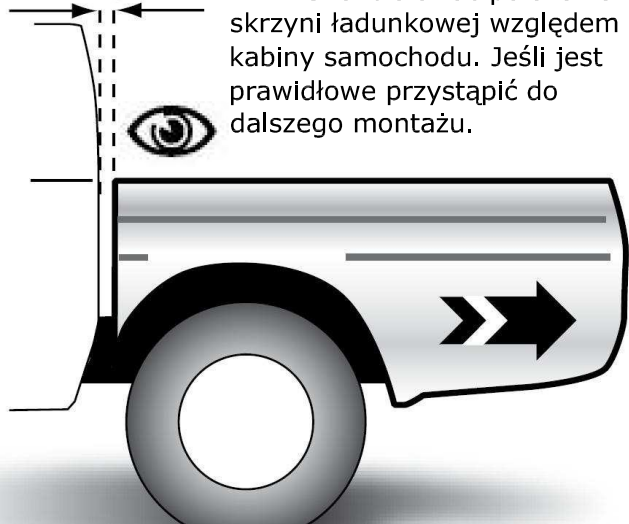

Przykleić folię ochronną na burty i klapę tylną auta, zaczynając równo z zewnętrzną krawędzią skrzyni.

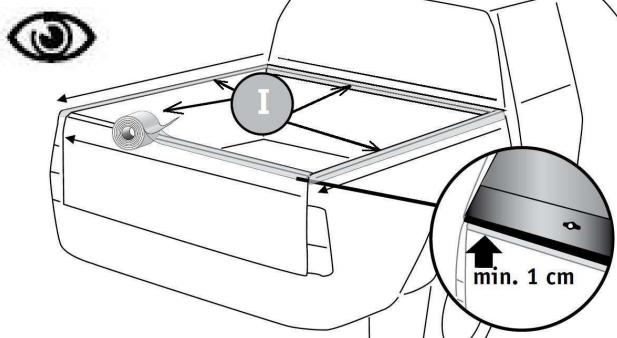

Nakładanie nadbudowy na skrzynię ładunkową pojazdu powinno odbywać się przy udziale 4 osób.

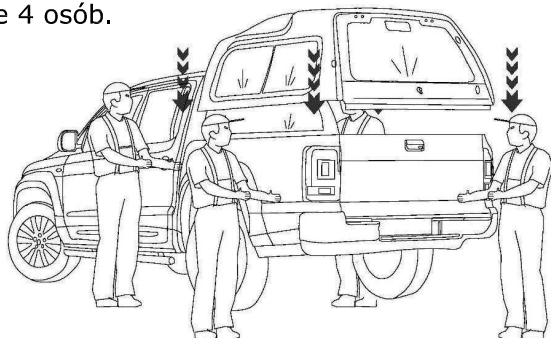

"Pozycjonowanie na szerokości"

Zakładając nadbudowę na pojazd zwrócić uwagę by nie zerwać gumowych odbojów na bokach kątownika nadbudowy. Odboje te gwarantują właściwe wypozycjonowanie nadbudowy względem skrzyni ładunkowej w jej tylnej części. Przednią część w nadbudowie mimo takich samych odbojów należy wypozycjonować ręcznie tak aby nadbudowa znajdowała się centralnie na skrzyni.

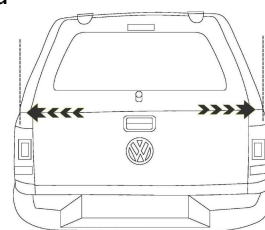

"Pozycjonowanie na długości"

Prawidłowo wypozycjonowana nadbudowa gwarantuje:

- brak uszkodzeń nadbudowy i kabiny pojazdu,
- dobre uszczelnienie klapy tylnej.

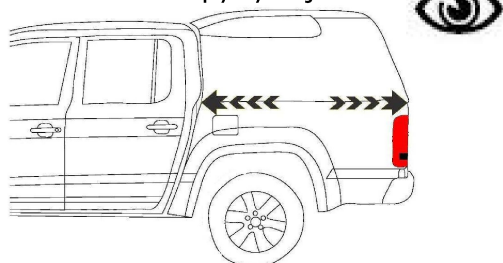

Na prawidłowo wypozycjonowanej nadbudowie uszczelka klapy powinna być ściśnięta do połowy swojej wysokości.

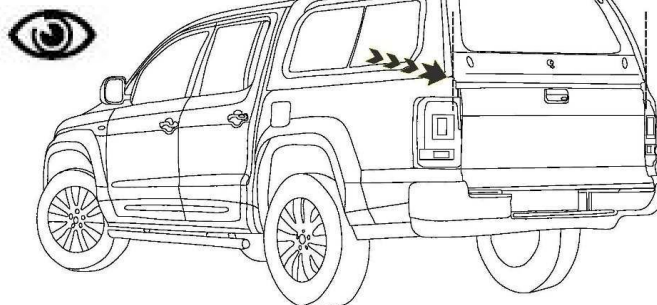

Do prawidłowego montażu nadbudowy użyć klina kompensującego krzywiznę wewnętrzną powierzchni burt bocznych skrzyni. Klin założyć na dolną część klamry.

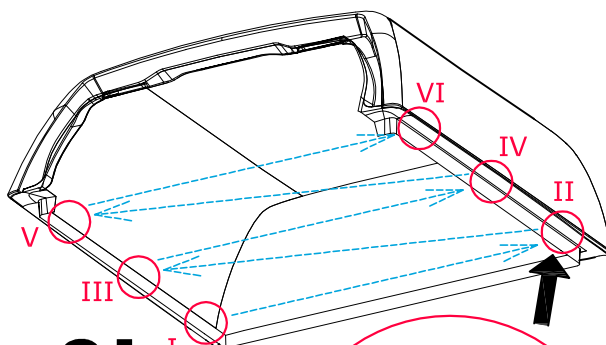
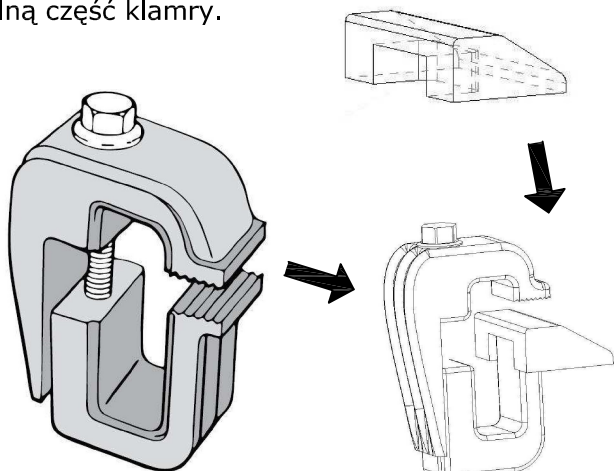

x6!

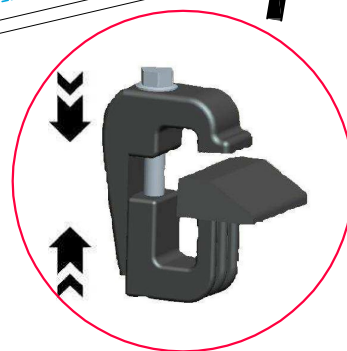
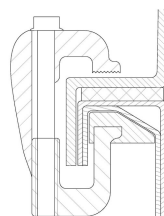

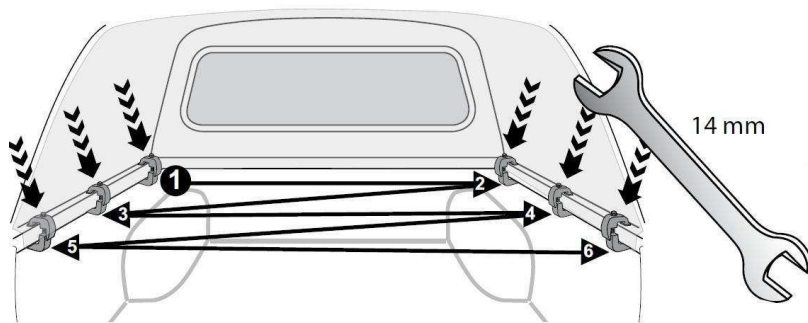

1. Do przykręcenia śrub mocujących klamry użyć klucza 14 mm.
2. Śruby przykręcić momentem 5Nm zgodnie z informacją umieszczoną na wewnętrznej powierzchni klapie oraz instrukcją montażu.
3. Dokręcać według kolejności pokazanej na rysunku, zaczynając od przodu nadbudowy po lewej stronie.
4. Przykręcać naprzemiennie lewa - prawa strona przesuwając się w kierunku tyłu.
5. Ostatnią parę klamer przykręcać zawsze przy zamkniętej, dobrze zaryglowanej klapie tylnej skrzyni auta i klapie tylnej nadbudowy.
6. Sprawdzać dokręcenie śrub mocujących klamry co 1000km zgodnie z instrukcją montażu.

Wcisnąć w otwór znajdujący się w nadbudowie kołnierz gumowy przelotki.

Połączyć wtyk z zaślepką z gniazdem znajdującym się wewnątrz nadbudowy.

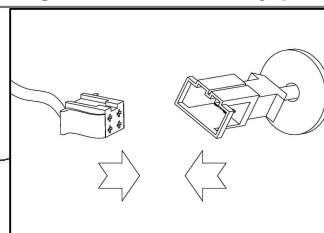
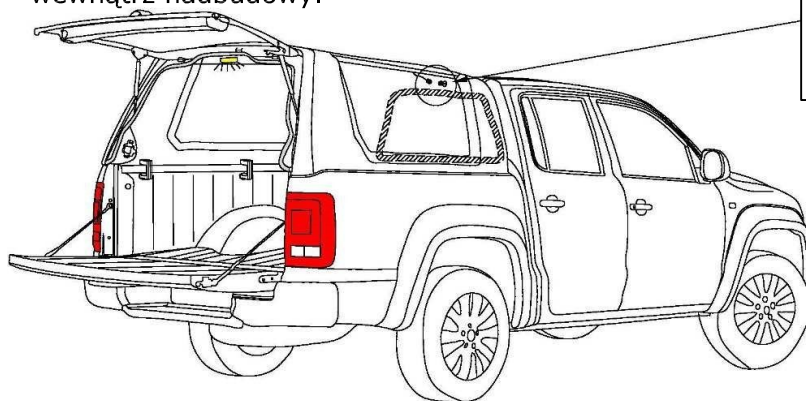

1000 km

14 mm

max 5 Nm

Sprawdzać dokręcenie śrub mocujących klamry co 1000km.

A

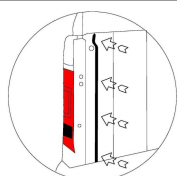

B

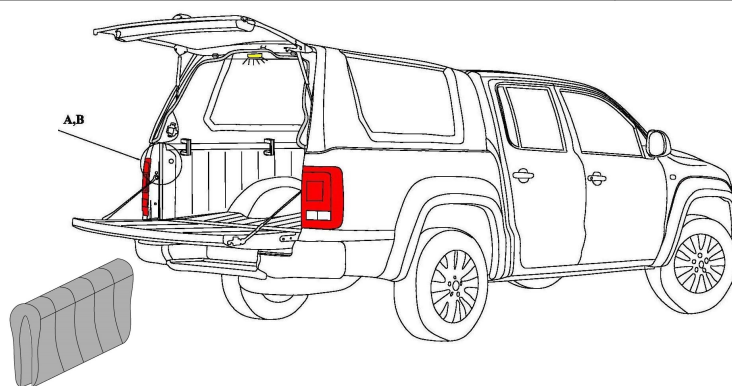
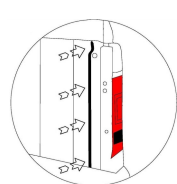

Zamontować uszczelkę gumową na tylną krawędź skrzyni (doszczelnienie klapie skrzyni ładunkowej).

UWAGA!

Reklamacje oraz uznanie gwarancji będą uwzględniane pod warunkiem montowania nadbudowy zgodnie z niniejszą instrukcją przez autoryzowanego dealera VW Samochody Użytkowe. Zwracamy uwagę na to, że niefachowy montaż nadbudowy, nie przeprowadzony przez autoryzowanego dealera VW Samochody Użytkowe skutkuje rezygnacją z praw do gwarancji. Zwracamy również uwagę na używanie części z paczki montażowej załączanej do każdej nadbudowy.

DR. HÖHN

Die Formel für Fahrvergnügen

Dr. Höhn GmbH
Künzelsauer Str. 13
74653 Ingelfingen

Telefon: 07940 9202 41 - 42
Fax: 07940 9202 45

www.hoehn.de
E-Mail: roadranger@hoehn.de

MKT
Car-Technik

MKT Car - Technik Sp. z o.o.

ul. Spokojna 5 · 14-100 Ostróda

Tel. +48 089 - 646 13 98 · Fax +48 089 - 646 13 246

Email · info.mkt@hoehn.pl

VW Amarok BP BASIS

- 1. VIOLETT
- 2. SCHWARZ
- 3. ROT
- 4. SCHWARZ-BLAU
- 5. BRAUN
- 6. SCHWARZ-ROT

Innenleuchte
/ Interior light

Bremsleuchte
/ 3rd Brake Light

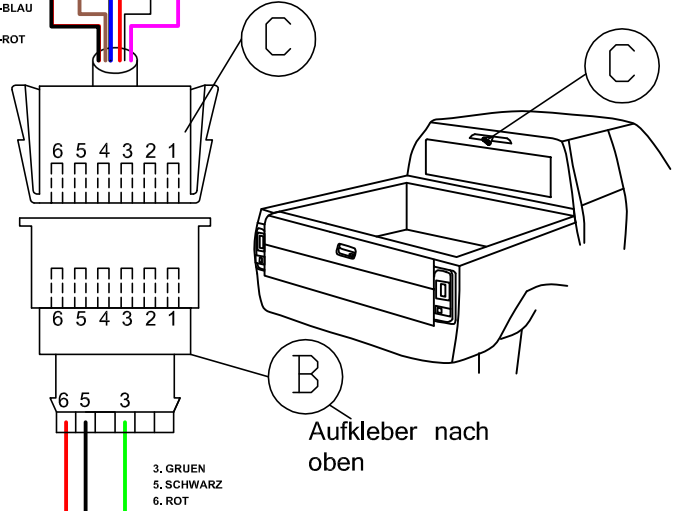
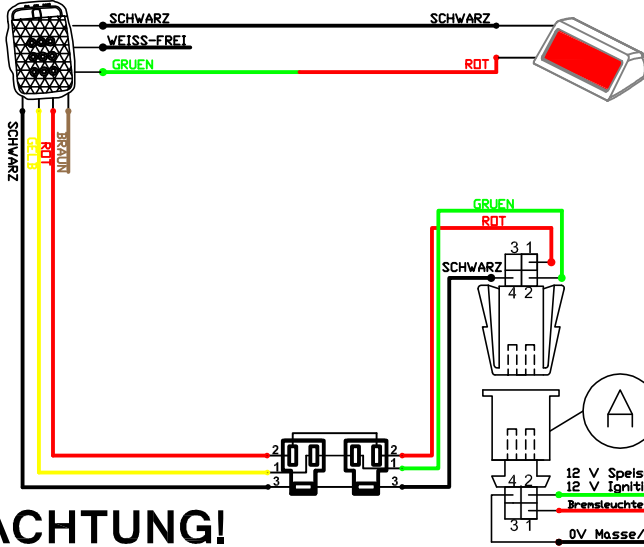

ACHTUNG!
Bitte erst die Klemme vom Batterie abschalten!

ROAD RANGER®

INS 57BB IM-SV-005-11-W/C

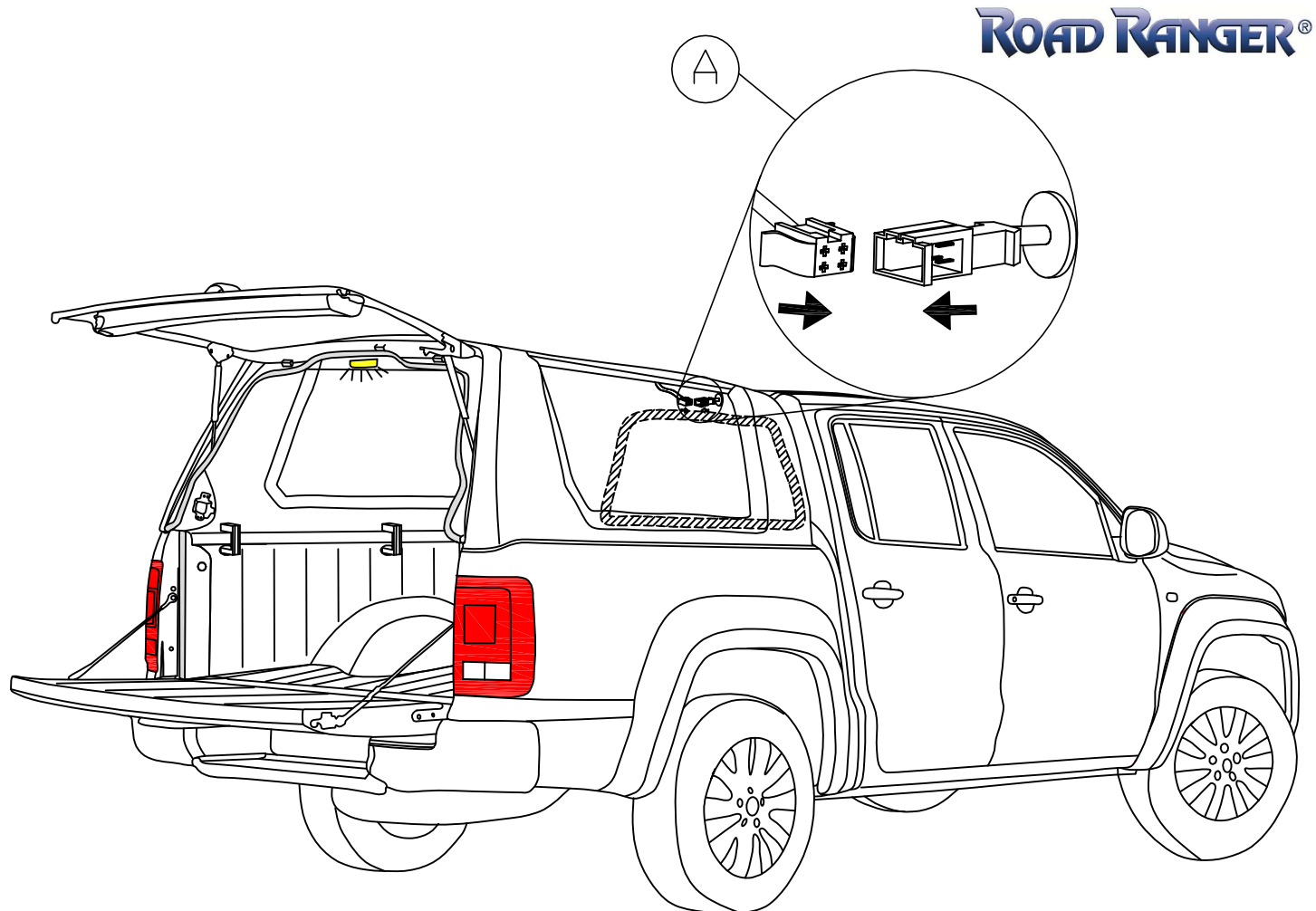
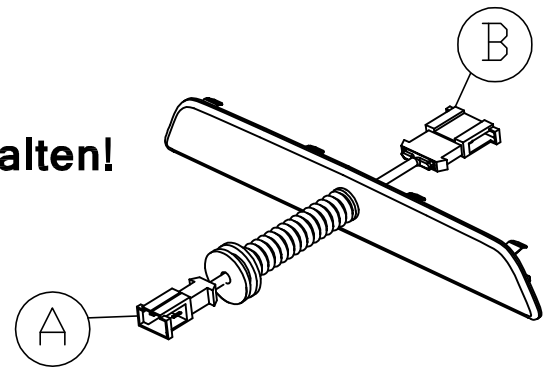

INS 57BB IM-SV-005-11-W/C

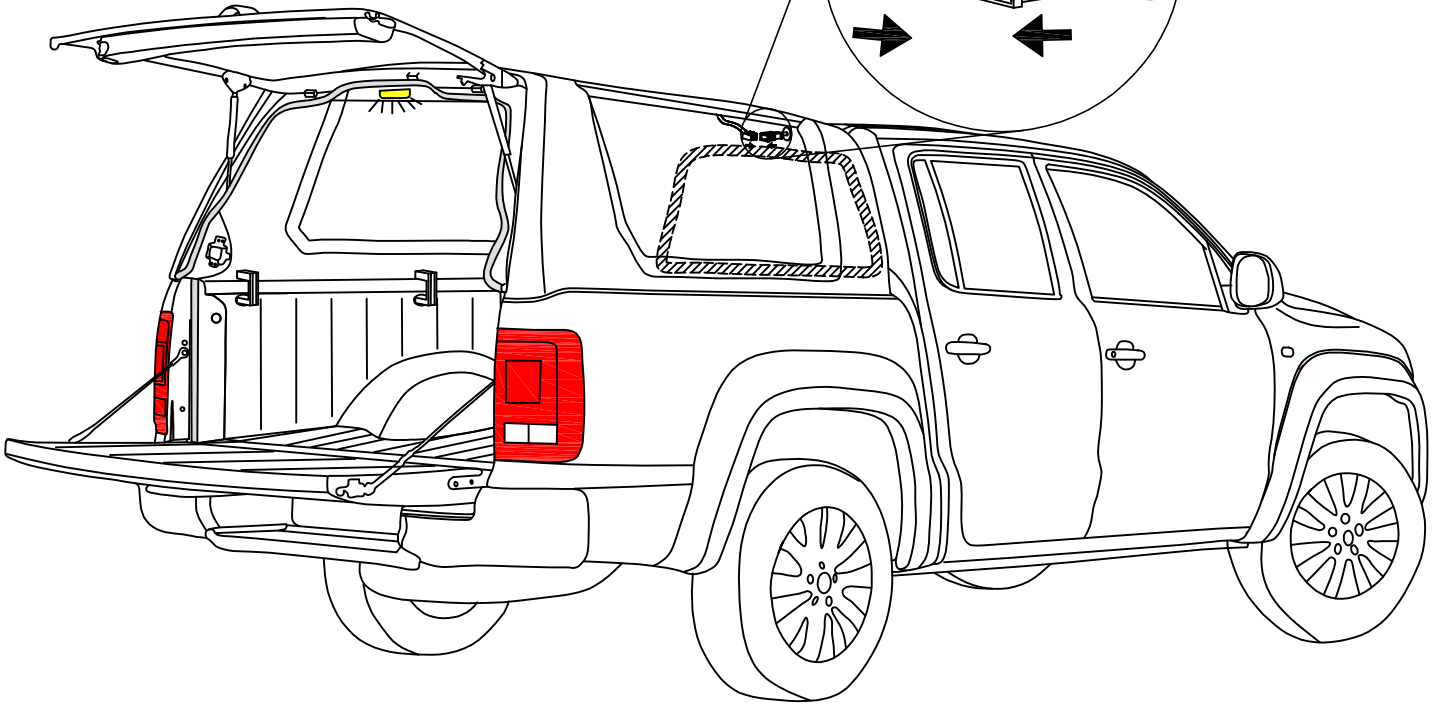
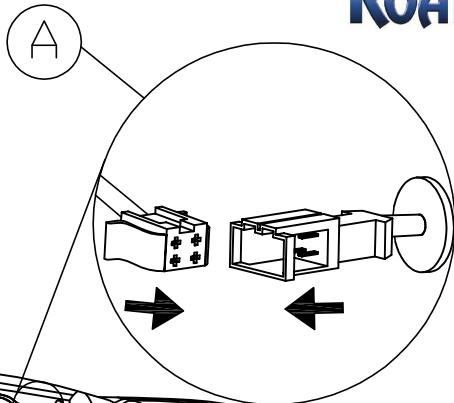

INS 57BB IM-SV-005-11-W/C

VW Amarok BP BASIS

1. VIOLETT
2. SCHWARZ
3. ROT
4. SCHWARZ-BLAU
5. BRAUN
6. SCHWARZ-ROT

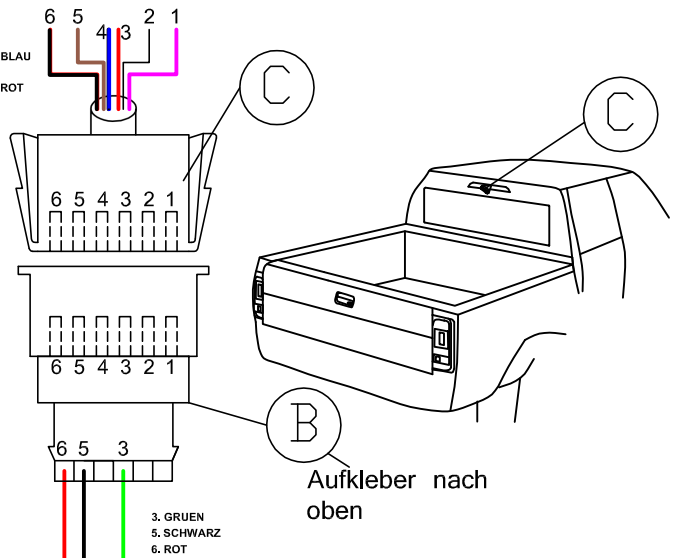

Innenleuchte
/ Interior light

Brennsleuchte
/ 3rd Brake Light

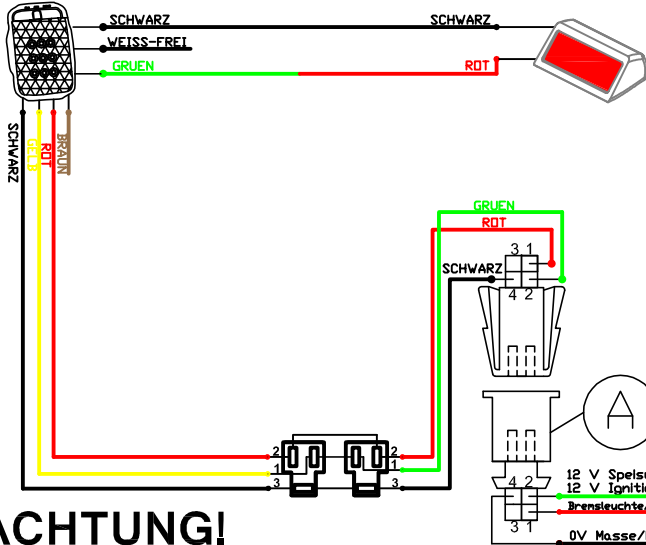

ACHTUNG!

Bitte erst die Klemme vom Batterie abschalten!

INS 57BB IM-SV-005-11-W/C

